

MOD.GL8B  
MOD.GL8+8B

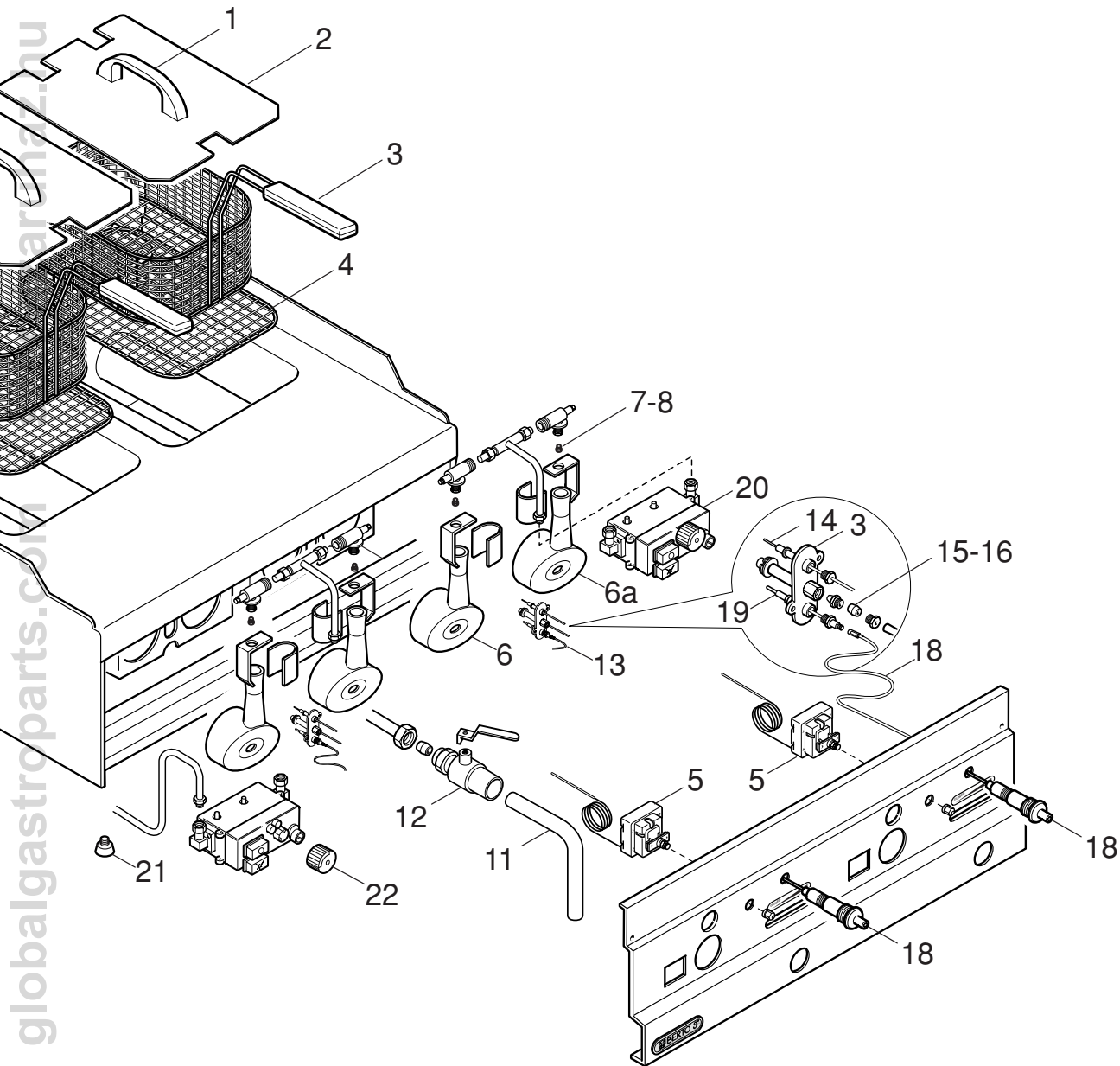

**MOD.GL8B**  
**MOD.GL8+8B**

DESCRIPTION	DÉSIGNATION ARTICLES	ARTIKELBESCHREIBUNG	DESCRIPCIÓN ARTÍCULOS	N° pezzi/ No. piezas/ Quantitè						
				Stückanzahl/ N° piezas						
									GL8B	GL8+8B
cover handle	Poignée du couvercle panier	Handgriff Korbabdeckung	Asa de la tapa para cesta						1	2
cover ELT 12/15 GL8	Couvercle panier ELT 12/15 GL8	Korbabdeckung ELT 12/15 GL8	Tapa para cesta ELT 12/15 GL8						1	2
8/10 GL8	Panier 8/10 GL8	Korb 8/10 GL8	Cesta 8/10 GL8						1	2
er net GL8 ELT10	Crépine du filtre cuve GL8 ELT10	Netz wannenfilter GL8 ELT10	Malla de filtro cuba GL8 ELT10						1	2
thermostat	Thermostat de sûreté	Sicherheitsthermostat	Termostato de seguridad						1	2
nd head burner	Brûleur tête ronde gauche	Rundkopfbrenner links	Quemador cabeza redonda izdo.						1	2
nd head burner	Brûleur tête ronde droite	Rundkopfbrenner rechts	Quemador cab. redonda dcho.						1	2
nozzle D.90	Gicleur GPL D.90	Düse flüssiggas D.90	Inyector GLP D.90						2	4
gas nozzle D.140	Gicleur gaz naturel D.140	Düse metan D.140	Inyector gas natural D.140						2	4
valve knob	Manette de la vanne minisit	Drehknopf minisit-ventil	Mando válvula minisit						1	1
	Pied	Fuss	Pata						1	2
elbow	Coude de vidange	Abfluss-winkelstück	Codo de descarga						1	2
tap	Robinet de vidange	Abflusshahn	Grifo de descarga						1	2
body	Corps veilleuse	Körper zündflamme	Cuerpo piloto + sombrerete						1	2
plug	Bougie	Zünderlektrode	Bujía						1	2
ot nozzle D.35	Gicleur veilleuse GPL D.35	Düse zündflamme flüssiggas D.35	Inyector piloto GLP D.35						1	2
gas pilot nozzle D.51	Gicleur veilleuse gaz naturel D.51	Düse zündflamme metan D.51	Inyector piloto GAS NAT. D.51						1	2
cable	Câble d'allumage	Kabel einschaltung	Cable de encendido						1	2
electric igniter	Piézo-électrique	Piezozündung	Piezoeléctrico						1	2
oted thermocouple	Thermocouple interrompu	Unterbrochenes thermoelement	Termoelemento interrumpido						4	4
valve	Vanne minisit	Minisit-ventil	Válvula minisit						1	2