

**magimix®**

**FRITEUSE  
PRO 500**

SOMMAIRE  
SUMMARY

PRIX  
PRICE

**11085**

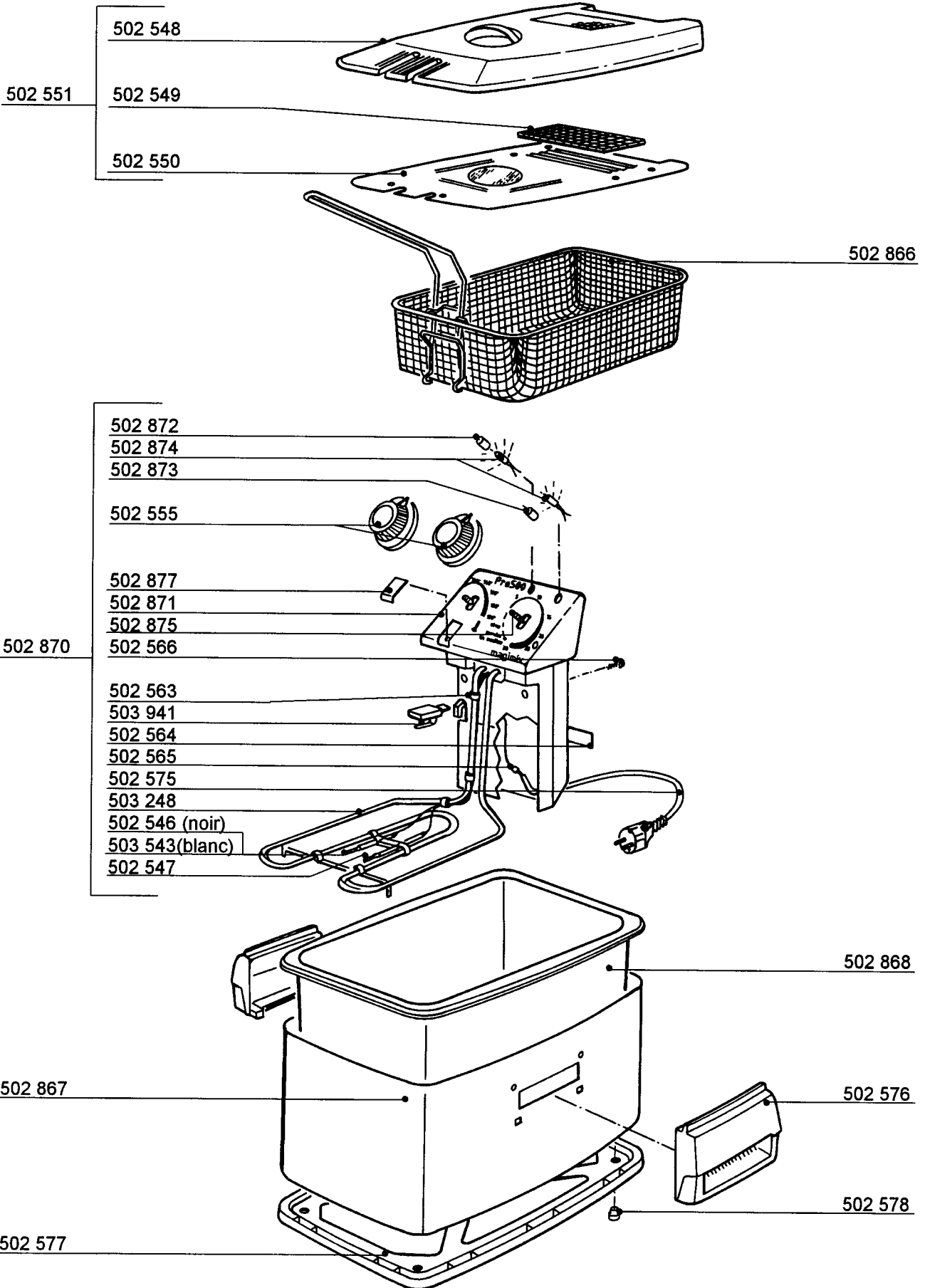

**magimix®****FRITEUSE  
PRO 500****11085**

REFERENCE	DESIGNATION
502 543	THERMOSTAT DE SECURITE (blanc)
502 546	THERMOSTAT DE SECURITE (noir)
502 547	THERMOSTAT DE CUISSON
502 548	COUVERCLE NOIR
502 549	FILTRE
502 550	COUVERCLE ALU + VERRE
502 551	COUVERCLE COMPLET
502 553	LANGUETTE
502 555	BOUTON
502 563	CIRCLIPS
502 564	PLAQUETTE TYPE
502 565	CONNEXION
502 566	VIS
502 575	CABLE D'ALIMENTATION
502 576	POIGNEE
502 577	BASE
502 578	PIED
502 585	BOITIER AVANT + ARRIERE
502 866	PANIER
502 867	MANTEAU
502 868	CUVE
502 870	ELEMENT CHAUFFE + BOITIER + THERMOSTAT
502 871	BOITIER AVANT + ARRIERE
502 872	CABOCHON ORANGE
502 873	CABOCHON ROUGE
502 874	LAMPE TEMOIN
502 875	MINUTERIE
502 877	LANGUETTE
503 248	ELEMENT DE CHAUFFE SEUL PRO 500
503 941	INTERRUPTEUR PRESENCE DE CUVE