

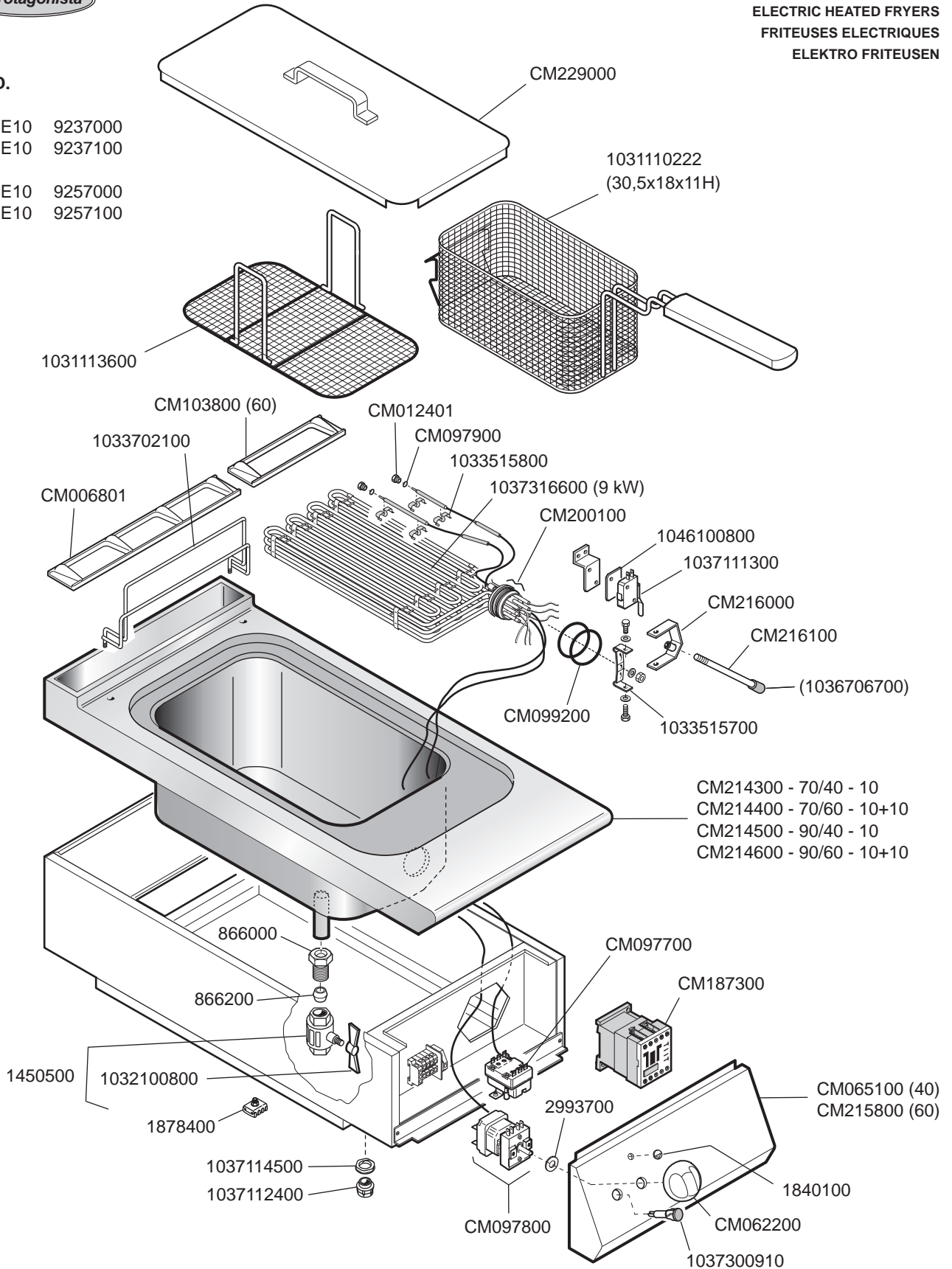

FRIGGITRICI ELETTRICHE
ELECTRIC HEATED FRYERS
FRITEUSES ELECTRIQUES
ELEKTRO FRITEUSEN

MOD.

- F7-4E10 9237000
- F7-6E10 9237100
- F9-4E10 9257000
- F9-6E10 9257100



| | | | | | | |
|--|------------------------|-------------|---------------------------------|-----------------------------|----------------|--------------------|
| <p>MARENO INDUSTRIE ALI spa Mareno di Piave (TV)</p> | ELABORATO: | APPROVATO: | GRUPPO: | DENOMINAZIONE: | | |
| | G.Z. | | Serie 70 - 90 (Vasche 10 litri) | Impianto elettrico e mobile | | |
| | DATA: | DATA: | PARTICOLARE: | REV. N. | DEL | DISEGNO N. |
| | 01 Dic 2000 | 01 Dic 2000 | Disegno esploso per ricambi | ▼ | ▼ | ▼ |
| SOST. DIS. | Z00.0012.3.P.45 | | CE | Z 0 1 | 0 1 0 1 | 3 . P . 4 5 |